

В-В

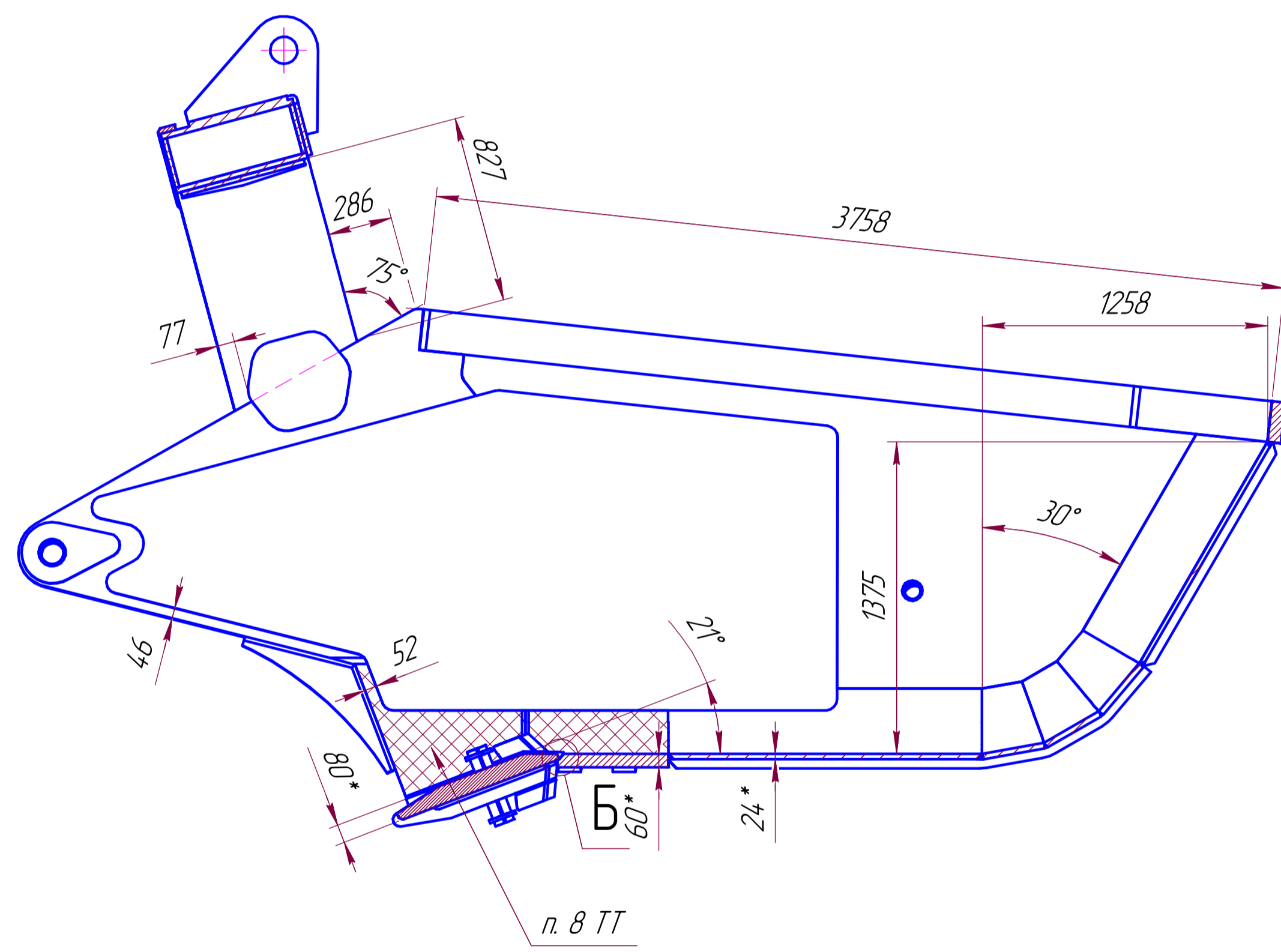

Б(1:5)

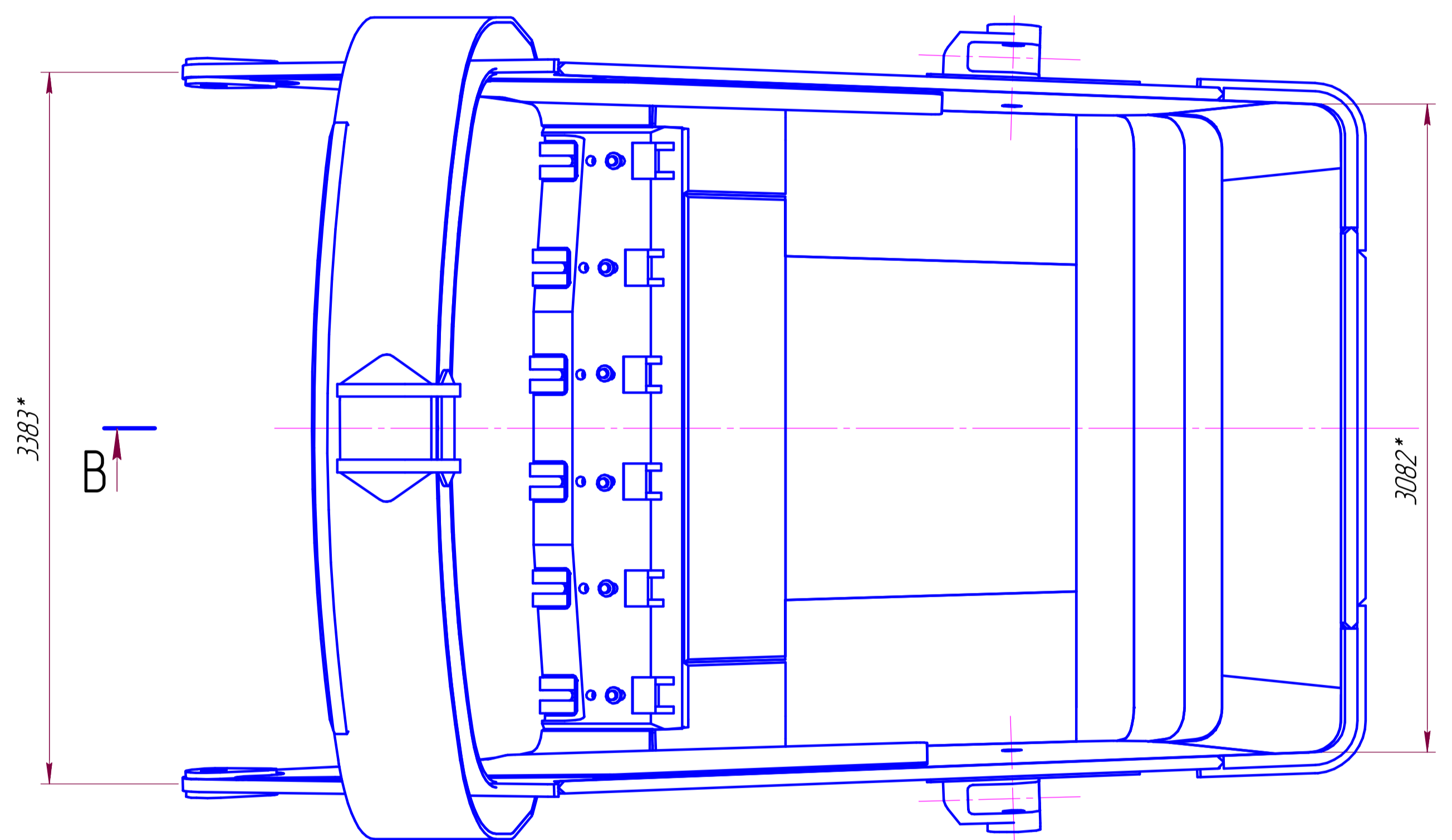
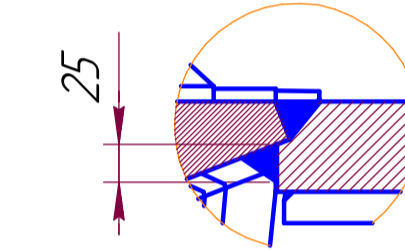

Д-Д

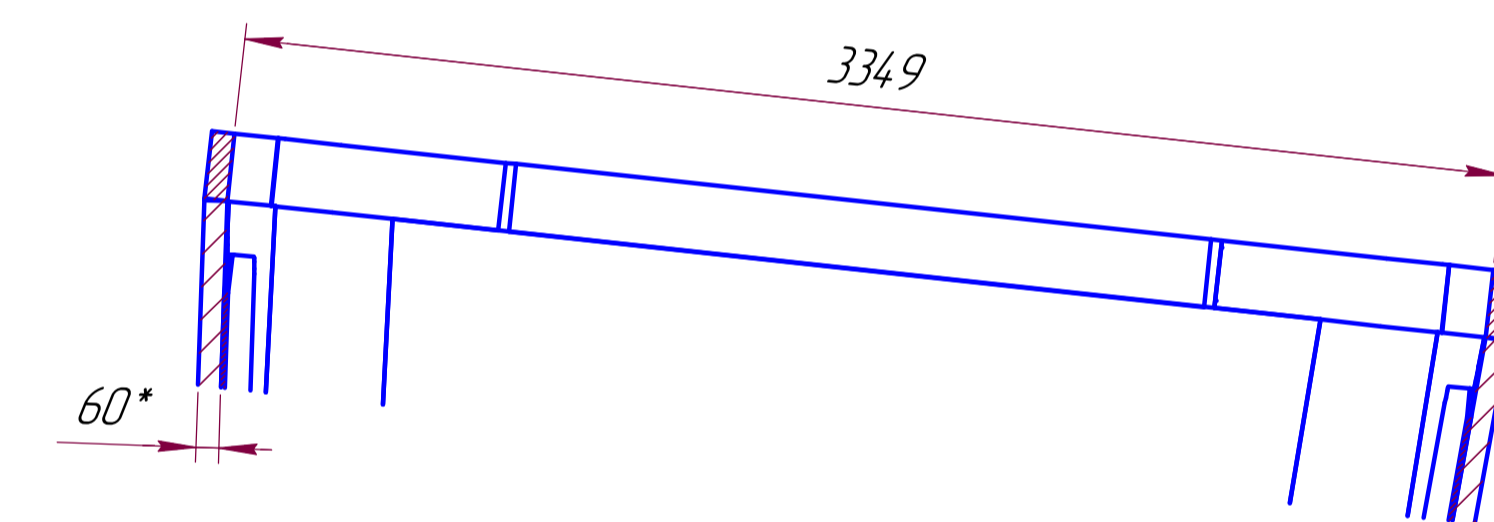

Установка зубьев (1:10)

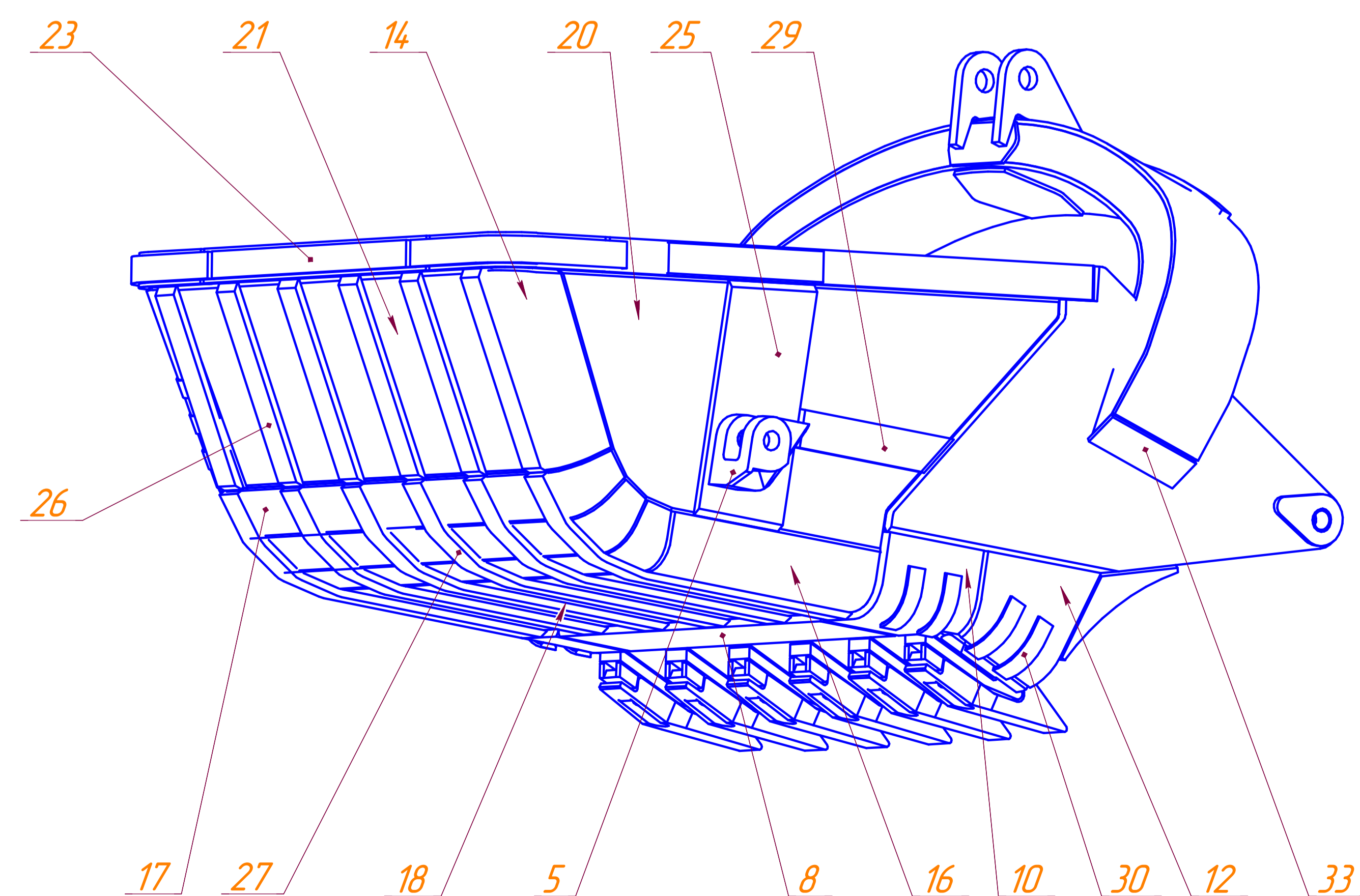
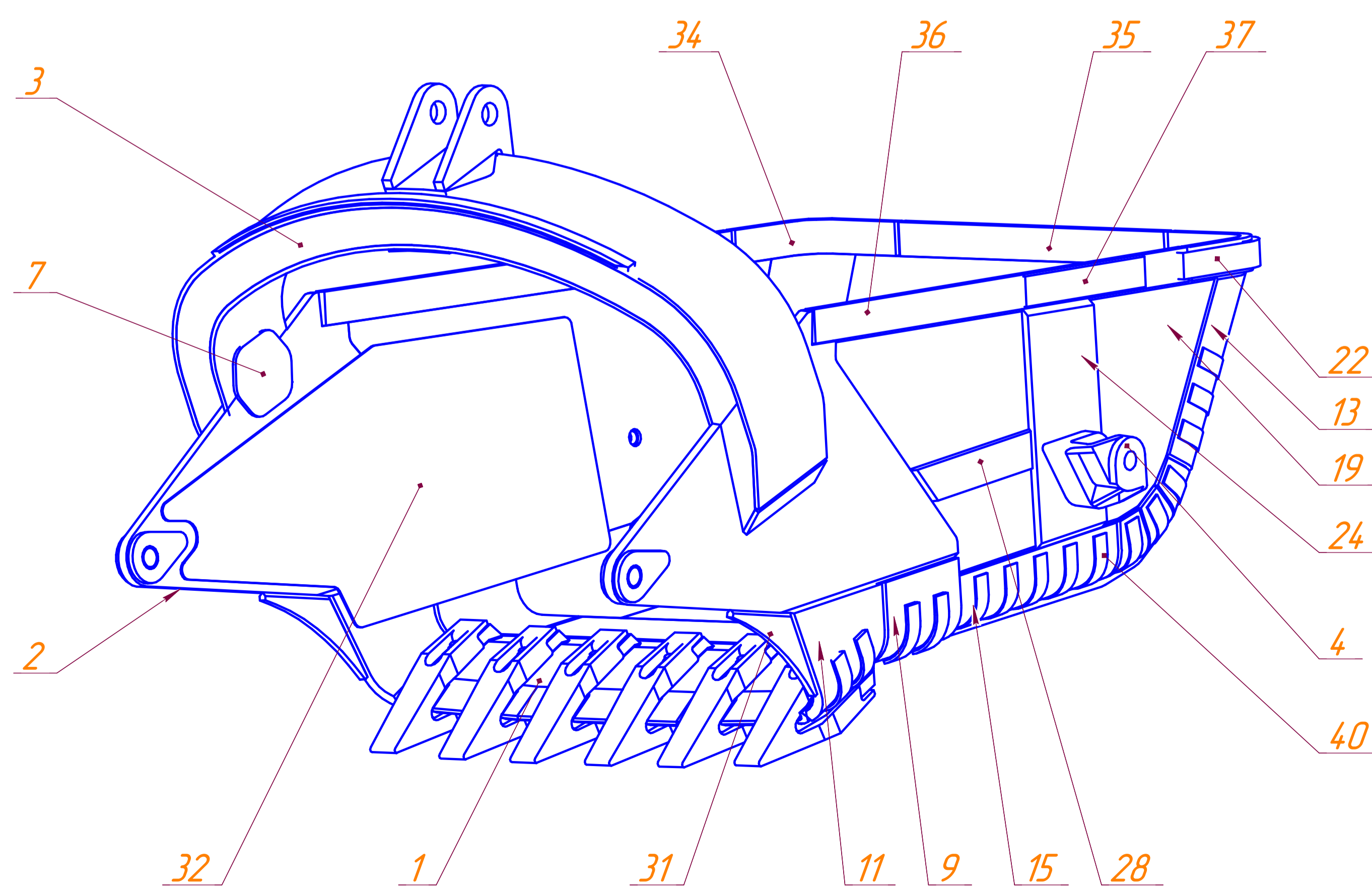
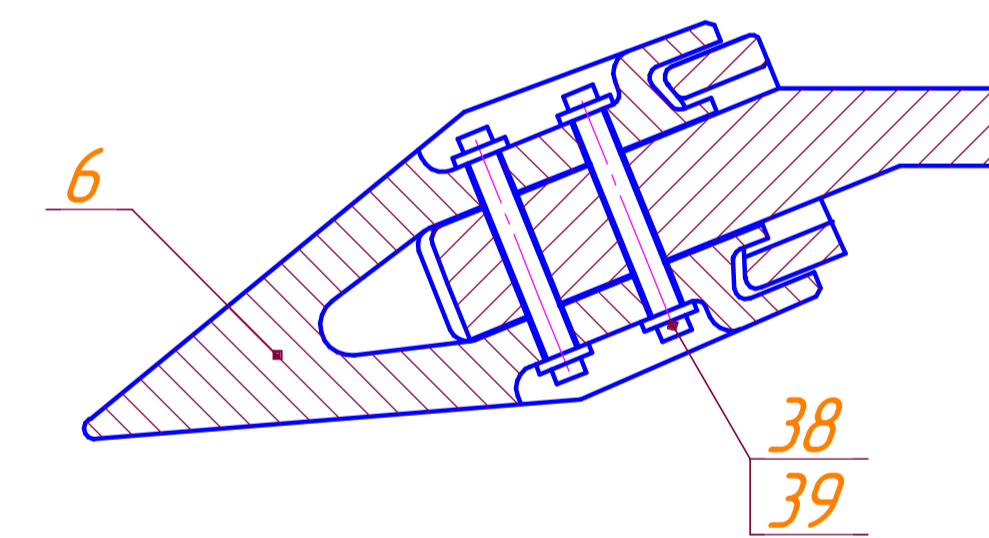

- 1 \* Размеры для справок
- 2 Неуказанные предельные отклонения размеров  $\pm \frac{IT15}{2}$
- 3 На части вида зубья и пальцы условно не показаны
- 4 Сварные швы, кроме особо указанных выполнять по контуру сопрягаемых деталей с катетом шва, равным наименьшей толщине свариваемых деталей
- 5 Детали поз.8,13,14,18,19,20,21,23,24,25,26,27,28,29 в местах их стыков при необходимости подрезать по месту.
- 6 Накладки из Vahlid поз.30 и поз.40 приварить твердосплавным электродом по контурам наружным и отверстиям катетом 5 мм.
- 7 Фронтальные сварочные швы защитить твердосплавным электродом
- 8 Выполнить защитную наплавку твердосплавным электродом

Код	Наименование	Табис	Nimetus	Arg	Markus
Сборочные единицы					
1	KOPP17.01.000	Челюсть		1	
2	KOPP17.02.000	Щека		2	
3	MT104.0.4.00.01E	Арка		1	
Детали					
4	1030.61.14.3-1B	Прошина		1	
5	1030.61.14.4-1A	Прошина		1	
6	3505.29.00.005	Зуб ковш		6	
7	KOPP15MT.00.023A	Накладка		2	
8	KOPP17.00.001	Вставка		1	
9	KOPP17.00.002	Скула		1	
10	KOPP17.00.002-01	Скула		1	
11	KOPP17.00.003	Скула щеки		1	
12	KOPP17.00.003-01	Скула щеки		1	
13	KOPP17.00.004	Боковина задняя		1	
14	KOPP17.00.004-01	Боковина задняя		1	
15	KOPP17.00.005	Скула днища		1	
16	KOPP17.00.005-01	Скула днища		1	
17	KOPP17.00.006	Сегмент		3	
18	KOPP17.00.007	Днище		1	
19	KOPP17.00.008	Стенка даковая		1	
20	KOPP17.00.008-01	Стенка даковая		1	
21	KOPP17.00.009	Стенка задняя		1	
22	KOPP17.00.011	Обвязка верхнего пояса		2	
23	KOPP17.00.012	Обвязка верхнего пояса		1	
24	KOPP17.00.013	Плита		1	
25	KOPP17.00.013-01	Плита		1	
26	KOPP17.00.014	Полоса задняя		6	
27	KOPP17.00.015	Полоса днища		6	
28	KOPP17.00.017	Накладка		1	
29	KOPP17.00.017-01	Накладка		1	
30	KOPP17.00.018A	Накладка		8	
31	KOPP17.00.019	Редра		2	
32	KOPP17.00.020	Футеровка		2	
33	KOPP17.00.021	Накладка		2	
34	KOPP17.00.022	Верхний пояс		2	
35	KOPP17.00.023	Верхний пояс		1	
36	KOPP17.00.024	Верхний пояс		2	
37	KOPP17.00.025	Накладка		2	
38	KOPP17.00.026	Шайба $\phi 4.3/\phi 7.5$ s=14		24	
39	KOPP17.00.027	Штифт $\phi 4.2$ L=350		12	
40	KOPP17.00.028	Накладка		22	