

Uus kirikuhoone on planeeritud ühekordse hoonena ning on suhteliselt väike omades vaid 298,6 m<sup>2</sup> suurust ehitusalust pinda.

Küll on see aga oma kasutusotstarbalt mõeldud multifunktsionaalseks, tekitades selliselt uue nn. kogukonnakeskuse.

Arvestatud on erinevate tegevustega nagu seda on näit. erinevad kontserdid, seminarid, väiksemad konverentsid ning koguduse toimimiseks vajalike ruumidega.

Võimalus on ka näit. hoonest loodesse jääval noortekeskusel vajadusel oma tegevusteks uues hoones ruume kasutada.

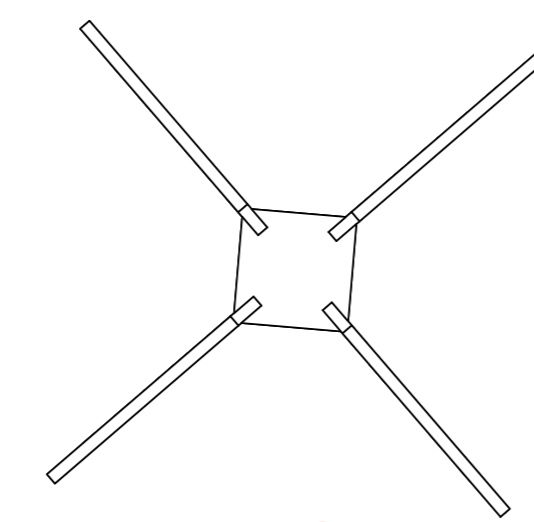

KELLATORN

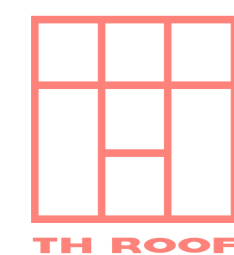

TH ROOF

Tavaolukorras 108 istekohaga peasaali suured ukSED on mõeldud avada suuremate kirikupühade ajal või ka näit. matuste ja laulatuste läbiviimisel. Külalised saavad siis läbi nende siseneda otse suurde saali ning samuti ka kirst või pruutpaar. Tavakasutuses on hoone keskosas paiknev uks, mis viib otse parklast läbi väikese tuulekoja garderoobiga varustatud fuajeesse. Selle ette jäävat katusealust saab kasutada lapsevankrite või jalgrataste hoiustamiseks.

Hoone sisse jääb veel 2 suuremat ruumi erinevate tegevuste tarvis milles suuremas asub ka köögi osa.

Hoones paiknevad veel tualetid küllastajatele, koguduse kasutuses olev kontoriruum ning saali kõrvale jääv laoruum, tehniline ruum ning Maja hoid hoone teenindamiseks.

Uue kiriku ette lõuna küljele jäävale rohualale ehitatakse lihtsa ja elegantse vormiga kellatorn ning hoone ette edela ja läänesuunal kujundatavale väljakukesele paigutatakse istepingid ja purskkaev.

# SAUE UUS KIRIK

Eesti Evangeelse Luterliku Kiriku Saue Pauluse Koguduse uus hoone



VAADE HOONELE PÕHJAST, õhtune aeg



VAADE HOONELE PÕHJAST, päevane aeg