

## Tehnilised tingimused

### TOOLID

Hanke mahtu kuulub toolide valmistamisega ja tarnega seotud tegevused. Toolid tuleb üle anda hankijale aadressil Vabaduse 15a, 65609 Võru.

Toolide maht:

1. laste tool: 216 tooli;
2. õpetajatool: 30 tooli.

### Laste tool

Tooli istmekõrgus on 48 kuni 50 cm. Jalatoe kõrgus reguleeritav neljas astmes.

Toolil peavad olema olema käetoed. Käetoed peavad olema eemaldatavad ning tool peale käetugede eemaldamist eraldiseisvalt kasutatav.

Tool peab mahtuma koos käetugedega 72 cm kõrgusega laua alla (seljatugi ei pea laua alla mahtuma).

Tool peab olema valmistatud materjalist, mis on vastupidav sagedasele kasutamisele (ei sobi näiteks pehme puit mänd jne) ning kontaktile teiste mööbliesemetega.

Tooli värvus tuleb hankijaga kokku leppida enne valmistamist.

Tool peab olema kergesti puhastatav ja ei tohi nõuda regulaarset hooldust (näiteks õlitamist, vahatamist vms).

Tooli jalgade alla peab olema põrandapinda kaitsev kate, mis ei tohi olla libe.

Tool ei tohi teha kasutamisel hääli.

Illustreeriv joonis. Pakutava laste tooli võimalik välimus.

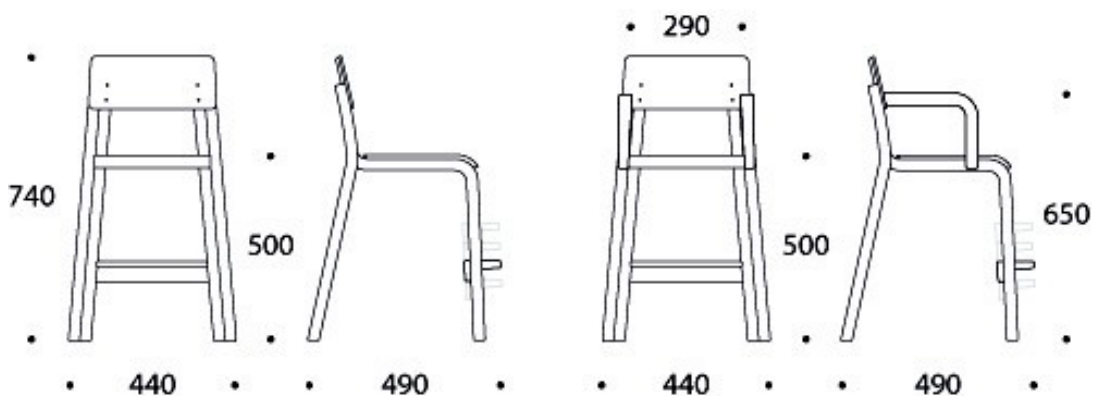

## Õpetajatool

Toolil istmekõrgus on 45 kuni 50 cm.

Toolil ei ole käetugesid.

Tool peab olema valmistatud materjalist, mis on vastupidav sagedasele kasutamisele (ei sobi näiteks pehme puit mänd jne) ning kontaktile teiste mööbliesemetega.

Toolil värvus tuleb hankijaga kokku leppida enne valmistamist.

Tool peab olema kergesti puhastatav ja ei tohi nõuda regulaarset hooldust (näiteks õlitamist, vahatamist vms).

Toolil jalgade alla peab olema põranda pinda kaitsev kate, mis ei tohi olla libe.

Tool ei tohi teha kasutamisel häält.

Toolil istepadi võib olla pehmedusega ja kaetud kergesti hooldatava materjaliga. Materjal ja selle värvus tuleb enne tootmist hankijaga kokku leppida.

Illustreeriv joonis. Pakutava õpetajatooli võimalik välimus.

